

Montage- und Bedienungsanleitung

Spannstangenset mit SS25 und SS20 Spannstangen



Stahlzurrseilen an den oberen Holmen montieren, dazu Zurrseilen vorbohren mit \varnothing 5,0mm und mit sechs Nieten 5,0x12 an den Holmen befestigen

Bodenplatte ins Fahrzeug legen und das lichte Maß A zwischen Dachholm und Boden ermitteln

Spannstangen wie folgt kürzen:

Gesamte Länge B der entlasteten Spannstange ausmessen und das Differenzmaß X zwischen A und B errechnen ($X=B-A$). Schwerverspannstift (1) am festen Ende austreiben.

Auf keinen Fall das federbelastete Ende öffnen, Verletzungsgefahr!

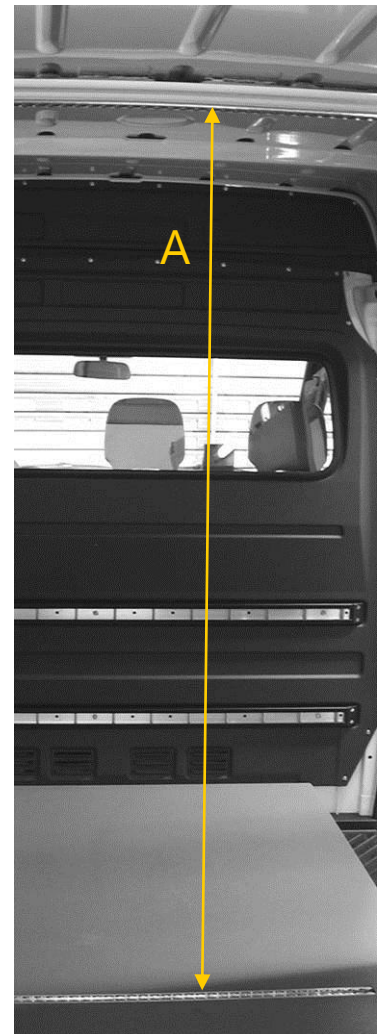
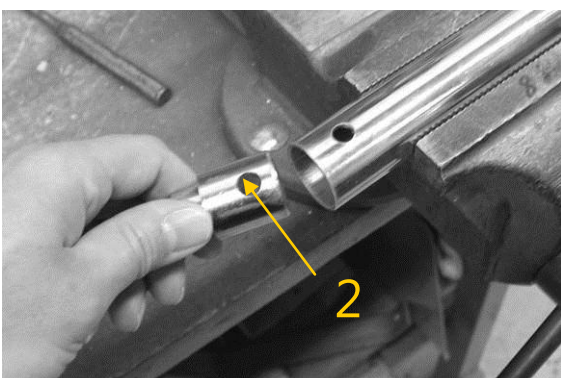
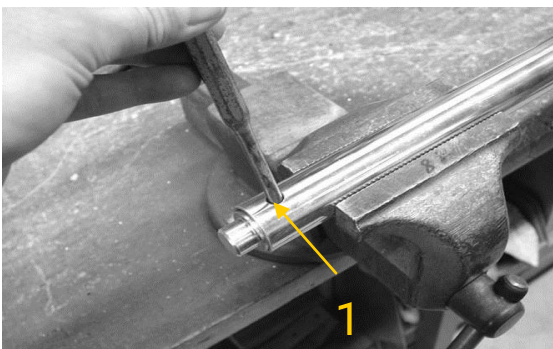

Bolzen (2) aus Spannstangenrohr entnehmen und Spannstangenrohr um das Maß $X-50\text{mm}$ kürzen. Das Maß 50mm ist erforderlich, damit die Spannstange nachher vorgespannt werden kann!

Nach dem Kürzen den Sägeschnitt sauber entgraten, vor allem auch innen. Im Abstand von 18mm eine Bohrung \varnothing 8,1mm ins Spannstangenrohr bohren. Wenn ein Loch gebohrt ist, dieses entgraten und den Aufnahmebolzen einsetzen. Durch das erste Loch und den Aufnahmebolzen, der jetzt als Führung für den Bohrer dient, das zweite Loch bohren und anschließend entgraten. Abschließend wird der Schwerverspannstift wieder eingesetzt.

Die Bodenschienen werden auf den Fahrzeugboden aufgelegt und mit den Spannstangen, die in den bereits montierten Dachschienen geführt werden, eingespannt. Die Bodenschienen ausrichten und auf dem Boden anzeichnen.

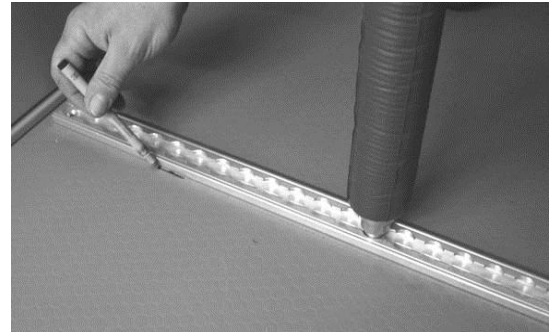

Anschließend wird die Aufnahme für die Bodenschiene mit der Oberfräse 35mm breit und 10mm tief eingefräst (Achtung, Plattenstärke beachten!).

Die Befestigung der Bodenschiene erfolgt mittels der mitgelieferten Senkschrauben M6.

Dazu wird die Schiene durch die Bodenplatte und den Fahrzeugboden mit der Karosserie verbohrt. Folgende Punkte müssen dabei unbedingt beachtet werden:

- Keine Leitungen und Kabel am Unterboden beschädigen
- 6 Befestigungsbohrungen pro Meter gleichmäßig auf die Länge verteilt
- Bohrungen mittig in den runden Aufnahmen, da diese gesenkt werden müssen.

Wenn die Löcher gebohrt sind, diese sorgfältig entgraten, am Fahrzeugboden mit geeigneten Mitteln zum Schutz vor Korrosion versiegeln und die Bohrungen in den Schienen von oben entsprechend den Senkköpfen der Schrauben senken.

Abschließend die Schienen mit dem Fahrzeug verschrauben. Dabei von unten zwischen Mutter und Fahrzeugboden die Beilagscheiben verwenden!

Wenn die Bodenschienen nur für die Spannstangen und nicht zum Verzurren verwendet werden, ist eine Klebe- oder Nietverbindung ausreichend.

Die Spannstange sollte stets mit der Feder nach oben eingesetzt werden, um eine vorzeitige Ermüdung durch Dauerbelastung auszuschließen!

Die zulässigen Belastungen entnehmen Sie nebenstehender Skizze bzw. dem Aufkleber auf der Spannstange.

